

[www.latejedoraccec.org/ie](http://www.latejedoraccec.org/ie)

# >Implosió Impugnada 9

Rafael Tormo i Cuenca

Intervenció/acció a l'espai dels Octubre Centre de Cultura Contemporània. València

Del 5 al 15 de març "Infraestructures Emergents"

A finals dels anys 70, Roland Barthes aportava el terme de la "**dialèctica de la travessia**". Concepte aquest que li permetia nadar contra la corrent front una linealitat històrica. Ell plantejava que el rebuig del sistema no podia sols vindre de la mà de l'abandó si no que hi havia que travessar-ho i per aixó no es precisava de molta ingenuïtat ni arrogància. però si que una mica d'humiltat per a no creuers o prenders molt seriosament els propis discursos de ruptura. I seguia dient que també era precís no perdre el seny a l'hora de valorar eixos discursos que funcionen igual que un "logo", amb una ilusió òptica, sonora, o un espejisme.

Per aixó en aquesta intervenció/acció ens valdrem de rituals de socialització

per anali litzar per mig d'un taller de 3 dies + una nit al ras de la cultura allò que anomenem "realitat "com a marc on mantindre eixa " dialèctica de la travessia ". Per que la realitat no es tot el que hi ha, si no sols el que existeix, a les hores si existeix a més a més també ha de ser el que es. Aixó vol dir que no podem deslligar el llenguatge com deia Lacan de la nostra percepció de la realitat i que aquesta serà el que nosaltres hem decidit que siga.

Així que per a travessar eixe espai "**real** " necessitem de ferramentes que ens permeteixquen un moviment, encara que siga inconstant e inproductiu, per a valorar les forces en les que comptem. Una de les ferramentes que s'aportarán al projecte

serà una tenda de campanya; blanca, impoluta, altra una projecció d'un video que recull l'experiència d'un grup de gent ( salvem Catarroja ) que intenta lliurar de l'enderrocament unes runes i un troç d'horta que pateixen la indiferència d'un poble desinformat i l'ignorància d'uns polítics profitosos. Aquest material es oferira com a material creuat als participants del taller i la gent que ho desitge ( que visite la instal·lació ) com a espai desde el que iniciar un trajecte per a interactuar des de la "**Cultura**" com a espai públic.

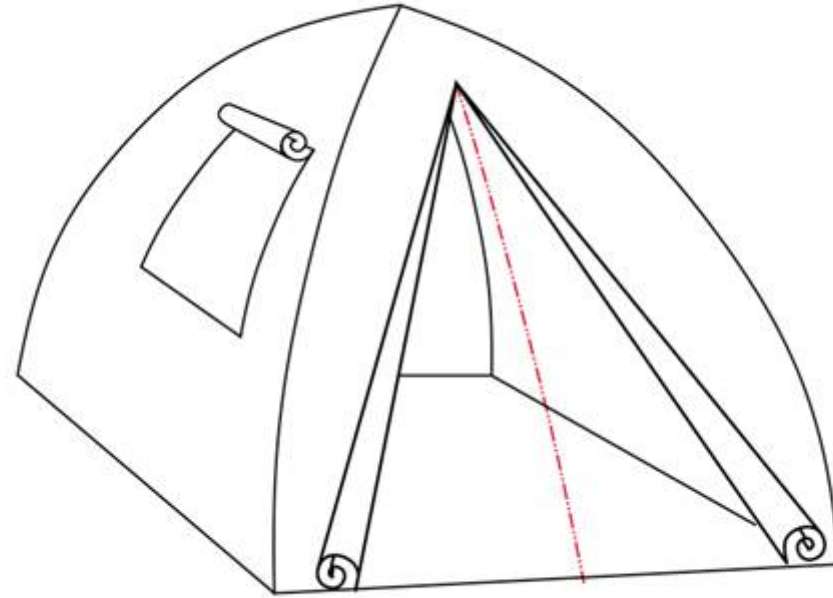

Caseta de resistència  
on es reuneix el grup  
i dorm fent guardia  
per a que no enderroquen  
el que queda de l'alquèria

